

SETUP MONTAJE

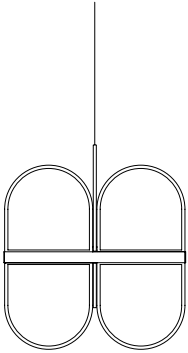
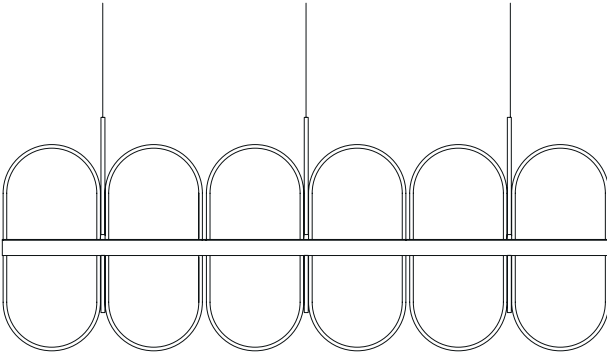

LZF

OSCA

OSCA S3, OSCA S

OSCA S

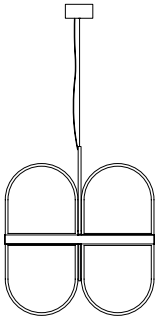

OSCA S3

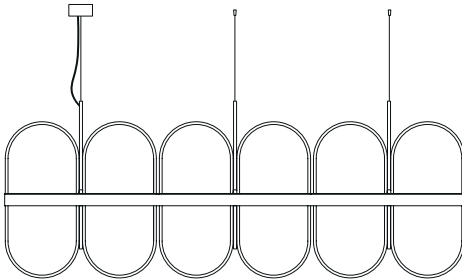

Item	OSCA S	OSCA S3
Shade Pantalla		x1
Canopy Florón		x1
Screws & wall plugs Tornillos y tacos	x2	x4
Cones Conos	-	x2
Level Nivel		x1
Cable clip Clip		x1
Ceiling template Plantilla (OSCA S3)		x1

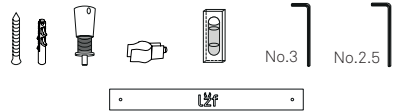

Additional Contents UL (Only for Junction Box)

- 1 x Cover
- 1 x Adjustable Back Plate
- 2 x Screws & Spherical nuts
- 1 x Allen key N° 2,5

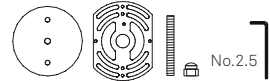

TECHNICAL SPECIFICATIONS ESPECIFICACIONES TÉCNICAS

Recommended bulbs Bombillas recomendadas

Europe

220 - 250V 50Hz Class I Clase I

OSCA S

x4
E27
LED Spherical DIM 11 W max.

OSCA S3

x12
E27
LED Spherical DIM 11 W max.

US & Canada

120V

OSCA S

x4
E26
LED A19 15 W max.

OSCA S3

x12
E26
LED A19 15 W max.

1 PREPARE THE SHADE PREPARAR LA PANTALLA

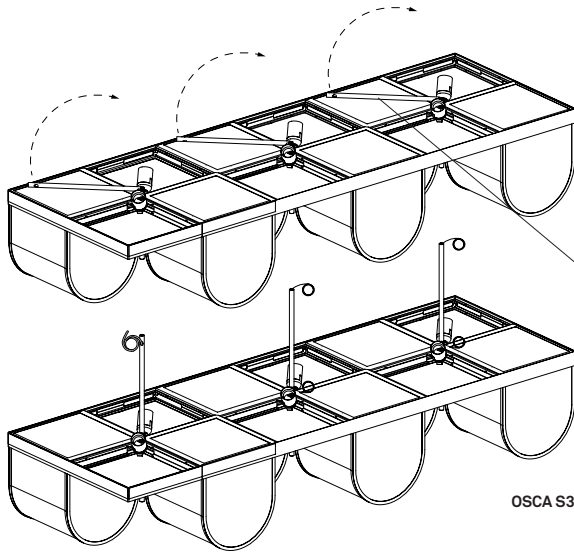

Unfold the bars (C) on the upper part of the shade and place them in vertical position. You can leave the shade inside its original packaging until its time to hang it.

Despliegue las barras (C) para colocarlas en posición vertical. Para este paso se puede dejar la lámpara en su embalaje original hasta el momento de colgarla.

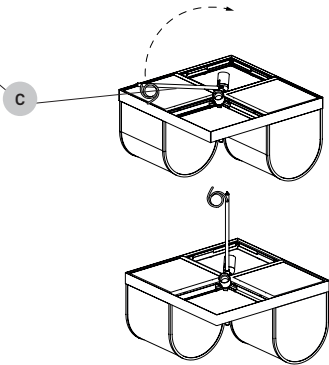

2 OPEN CANOPY ABRIR FLORÓN

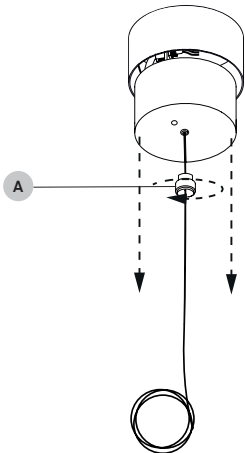

The canopy is made up of two metallic cups, one fitting inside the other. It has attached to it a steel cable. To open the canopy unscrew the canopy support nut (A) and separate the two parts.

El florón está compuesto por una tapa exterior donde se aloja la parte eléctrica y un contraflorón, que sirve para cerrar. Lleva un cable de acero pre-instalado. Desenrosque la tuerca (A) para separar abrir el florón.

For US & Canada: skip steps 8-9.

For Europe: skip steps 6-7.

Para EEUU & Canadá: sáltese los pasos 8-9.

Para Europa: sáltese los pasos del 6-7.

IMPORTANT: Turn off the power before installing your lamp.

IMPORTANTE: Desconectar la red eléctrica antes de instalar la luminaria.

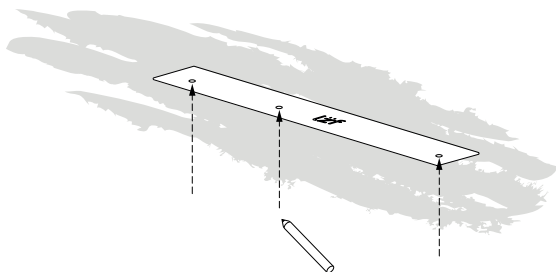
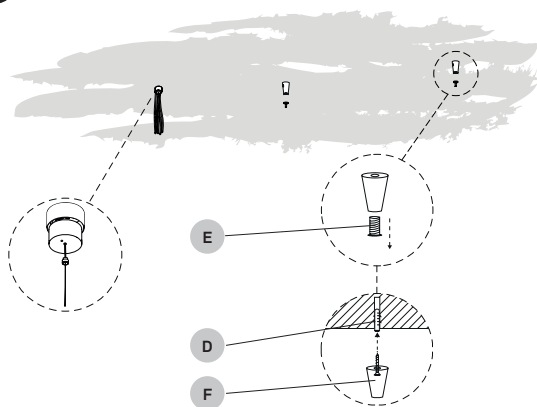
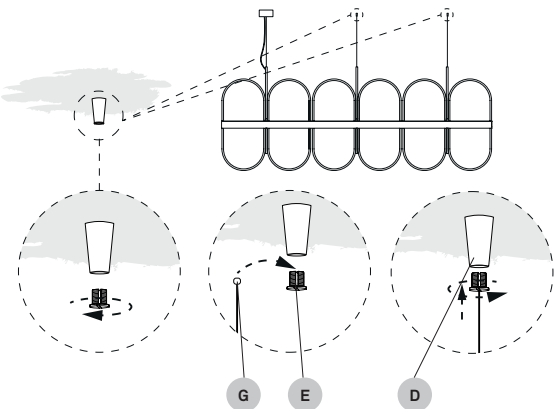
3 MARK THE CEILING MARCAR EL TECHO**4** FIX YOUR SUSPENDERS FIJAR LOS SUSPENSORES**5** HANG THE SHADE COLGAR LA SHADE

Steps 3-5 correspond only to the model **OSCA S3**. Use the drill template to mark the position of the anchor points of the lamp on the ceiling.

Los pasos del 3 al 5 corresponden al modelo **OSCA S3** únicamente.

Usar la plantilla para marcar la posición de los puntos de anclaje de lámpara en el techo.

Once the ceiling plugs (D) are in place, unscrew the suspenders (E) and screw in the ceiling cones (F). The third anchor point correspond to the canopy.

Desenrosque el suspensor (E) para fijar conos (F) atornillándolos en los tacos (D) colocados en el techo. El tercer punto de anclaje de la lámpara se corresponde con el florón.

You will hang the OSCA S3 from two ceiling cones before connecting the canopy.

Two of the steel cables are already installed on the shade of OSCA S3. Pass the end of the steel cable (G) inside the suspenders (E). Screw them back into the cones (D)

Do not cut excess cable yet. Make sure the structure is roughly leveled.

Antes de conectar el florón, se colgará la OSCA S3 de dos conos suspendores.

Dos de los cables de acero están pre instalados en la pantalla de la OSCA S3. Pase el extremo del cable (G) por dentro de los suspendores (E). Vuelva a enroscarlos en el cono (D).

Asegúrese de que la estructura esté lo más nivelada posible. No corte el exceso de cable.

6 FIX TO THE CEILING

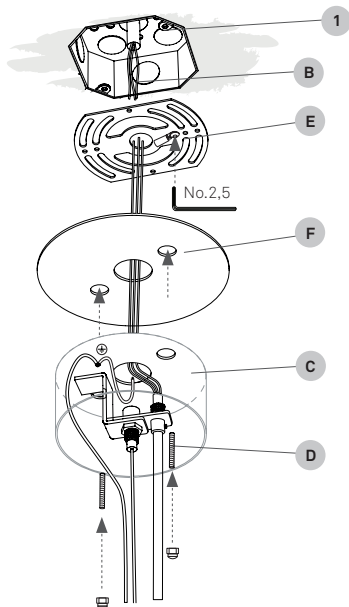

Select the cable length accordingly to the desired height of your lamp. Cut the cable adding 10cm/4" extra to the desired length.

Feed the electrical cable of the lamp (B) through the canopy (C), the disk (F) and the adjustable Jbox plate (E).

Make the connection as shown below and fix the three components to the Jbox (1) using the screws (D).

7 CONNECTION

MAINS CABLE

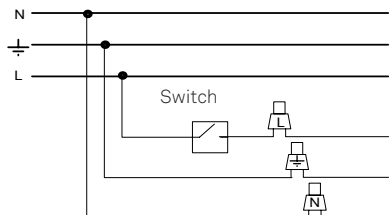

Turn off the mains before installing the lamp. Connect the lamp to the mains as follows. You should have a three wire cable coming from the mains, N, L and GND. Connect these to the cables of the same colour coming from the lamp.

8 FIX TO THE CEILING FIJAR AL TECHO

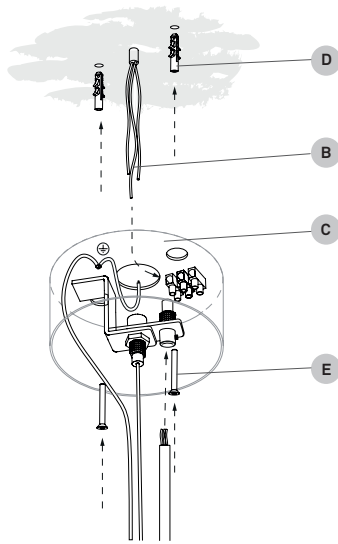

Feed the electrical wires (B) from the mains through the canopy (C), fix the canopy to the ceiling with the screws (D) and wall plugs (E) and prepare to wire up.

Pasar los cables eléctricos (B) a través del florón (C), fijar al techo con los tacos (D) y tornillos (E) para posteriormente conectar.

9 CONNECTION CONEXIÓN

MAINS CABLE

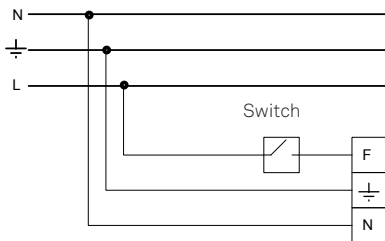

Turn off the mains before installing the lamp. Connect the lamp to the mains as follows. You should have a three wire cable coming from the mains, N, L and GND . Connect these to the cables of the same colour coming from the lamp.

Desconectar la red eléctrica antes de instalar la luminaria. Conecte la lámpara de la siguiente manera. Debería tener tres cables viniendo de la red, N, L y GND (Tierra). Conéctelos al mismo color en la regleta de conexiones ubicada en el florón.

10 THREAD THE STEEL CABLE PASAR EL CABLE DE ACERO

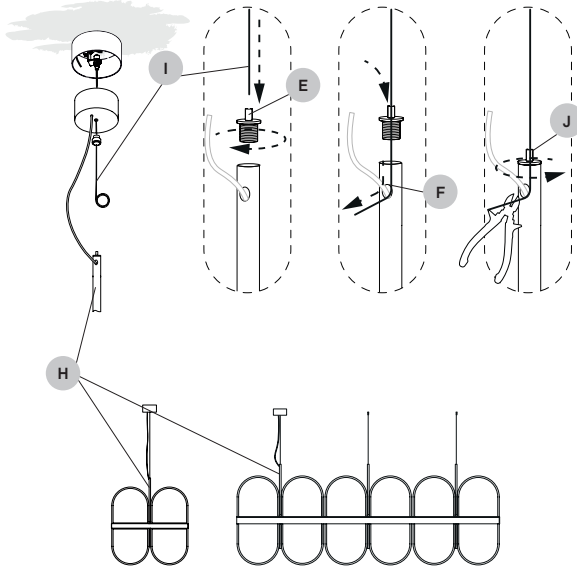

For the bar that holds the electrical cable (H), thread the steel cable attached to the canopy (I) through the suspensor (E). First, unscrew the suspensor (E) on the top of the bar. Then pass the steel cable through the side hole on the bar (F). Lastly, screw the suspensor back onto the bar.

NOTE: Do not cut excess cable yet.

Adjust height. Pull downwards from the cables in all the bars until reaching the desired height for the lamp.

To level the shade, press the nipple on the suspensor (J) to release the cable. Use the level supplied.

Para la barra que contiene el cable eléctrico (H), pase el cable de acero del florón (I). Primero, desenrosque el suspensor (E) de la parte superior de la barra. Después pase el cable de acero por el suspensor y hágalo pasar por el agujero lateral de la barra (F). Por último, vuelva a enroscar el suspensor en la barra.

NOTA: No corte el exceso de cable aún.

Ajustar la altura. Tire de los cables tensores de todas las barras hasta conseguir la altura deseada.

Para nivelar, presione el cilindro por donde pasa el cable en el suspensor (J) para soltar cable. Utilice el nivel suministrado.

11 ELECTRICAL CABLE TRAP PRESACABLE

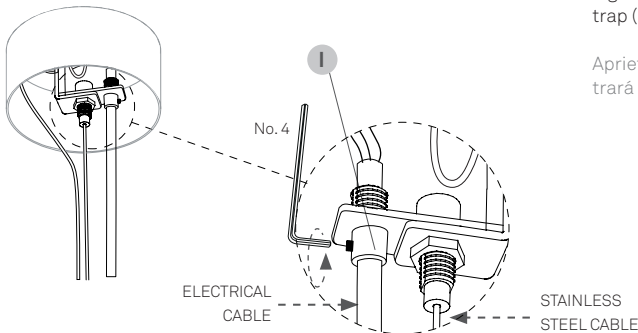

Tighten the screw on the electrical cable trap (I).

Apriete el tornillo del presacable (I), que encontrará en el interior del florón.

12 REMOVE TOP COVERS QUITAR LAS TAPAS

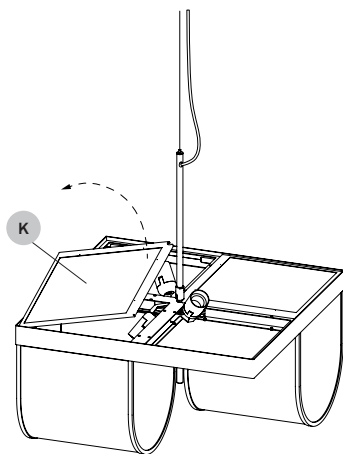

EXAMPLE PICTURE OSCA S

LIGHT BULBS BOMBILLAS

Lift up the top covers (K) by holding the corner the closest to the vertical bars. Place the top covers on a clean and protected surface.

Levante las tapas superiores (K) . Para ello, levante cada una desde la esquina que se encuentra más cerca de las barras verticales. Coloque las tapas en una superficie limpia y lisa.

13 INSTALL THE BULBS INSTALAR BOMBILLAS

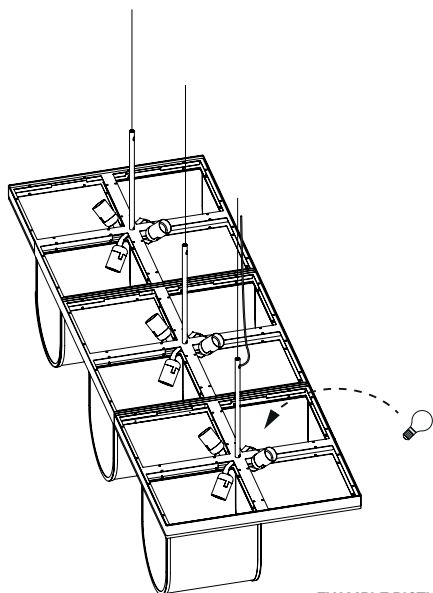

EXAMPLE PICTURE OSCA S3

Once the covers have been removed, you can access the lampholders to install the bulbs. Then you can place the top covers back in place.

Una vez retiradas las tapas, ya se puede acceder a todos los portalámparas para instalar las bombillas. Después, vuelva a colocar las tapas superiores en su sitio.

14 PLACE TOP SHADES COLOCAR PANTALLAS SUPERIORES

Take the top shades out of the packaging. Place them on top of the main structure by letting them rest in the space left for them.

Saque las pantallas superiores del embalaje. Colóquelas sobre la estructura, dejándolas caer en los espacios que quedan.

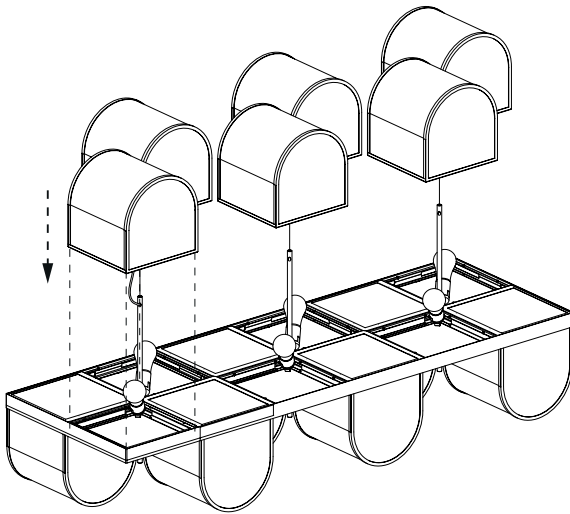

EXAMPLE PICTURE OSCA S3



Use and care of your lamp.

You have just purchased an original handmade product by LZF. LZF is FSC® certified, dedicated to promoting responsible forest management worldwide. Our registered trademark license code is FSC® C110841. Your lamp is made from natural wood veneer from well-managed FSC® certified forests and other controlled sources, treated with our patented Timberlite® finish. This treatment both protects and safeguards the wood veneer against breakages...

CLEANING OF ...

The shades we recommend a feather duster or a damp cloth, clean only the flat surface of the veneer with the cloth, and please avoid any moisture contact along the edge of the veneer.

The metallic surfaces should be treated with care and cleaned with a soft damp cloth only. Make sure that moisture does not penetrate joins or junctions between metal parts. Use water. Do not use solvents or cleaning products any kind.

The acrylic diffusers on your lamp can be cleaned with a regular window cleaning spray and a soft cloth. Do not use solvents of any kind.

PRECAUTIONS**Luminaire for indoor use only.**

Unplug the lamp before cleaning. Servicing or manipulation of the electrical installation should only be performed by qualified electrical personnel or by the LZF service department.

Glass

Improper handling can cause loosening or chipping of the glass. Any bubbles, or lack of homogeneity in the glass is a characteristic feature of hand blown glass and not a defect. The surface of the glass may also include imperfections due to its manual manufacturing.

When cleaning, use a window cleaning spray and a soft cloth.

Avoid handling glass without gloves to prevent fingerprints and loss of gloss.

Wood veneer

Avoid direct sunlight, strong indirect sunlight and moisture on your lamp. Since wood is a natural material, a gradual change in tone may occur over time. Furthermore, if the lamps were purchased at different times, there will be differences in colour and tone, particularly in lighter coloured veneers. This is can not be considered a manufacturing defect or reason for complaint. Do not install your lamp near any air-conditioning vents or ventilation shafts as this may damage the wood veneer used in this fixture.

LEDS

If your lamps contains Integrated LED circuits do not touch the LED surface with your bare hands as this can reduce the life of your LED.

BULBS

Bulbs are normally not included, unless indicated. We recommend using energy-saving LED bulbs. Please refer to the instruction manual or visit our website www.lzf-lamps.com to make sure you are using the best bulb for your type of lamp.

KELVINS

Depending on the color of the wood veneer we recommend using different Kelvin light temperatures, for their optimum appearance: Blue 28, Turquoise 30 and Grey 29: 4000k

Ivory White 20, Natural Beech 22, and Natural Cherry 21: 3000 or 4000k.

Yellow 24, Orange 25, Red 26, Chocolate 31 & Pale Rose 33: 3000k.

Learn more about Kelvins.

Uso y cuidado de su lámpara

Acaba de adquirir un producto original y hecho a mano por LZF. LZF cuenta con la certificación FSC®, dedicada a promover el manejo forestal responsable en todo el mundo. Nuestro código de licencia de marca registrada es FSC® C110841. Su lámpara está fabricada con chapa de madera natural proveniente de bosques certificados FSC® bien manejados y de otras fuentes controladas, tratada con nuestro acabado patentado Timberlite®. Este tratamiento protege la madera, a la vez que evita posibles roturas.

LIMPIEZA DE ...

La madera, recomendamos usar un plumero o un paño húmedo, evitando incidir en los cantos de la chapa.

Las superficies metálicas deben tratarse con cuidado y limpiarse únicamente con un paño suave y húmedo. Asegúrese de que la humedad no penetre en las uniones de las partes metálicas. Use agua. No use disolventes ni productos de limpieza de ningún tipo.

Los difusores acrílicos se pueden limpiar con un líquido limpia cristales y un paño suave. No usar disolventes de ningún tipo.

PRECAUCIONES**Luminaria para uso exclusivo en interior.**

Desenchufar la lámpara antes de cambiar la bombilla o limpiarla. La manipulación de la instalación eléctrica debe efectuarse solo por personal cualificado o por LZF.

Vidrio

Un manejo inadecuado puede provocar que el vidrio se afloje o se astille. Cualquier burbuja, o falta de homogeneidad en el vidrio no es motivo de queja, este es un rasgo característico del vidrio soplado a mano.

La superficie del vidrio también puede presentar imperfecciones debido a su fabricación manual. Al limpiar, use un spray limpiacristales y un paño suave.

No manipule el vidrio sin guantes para evitar huellas dactilares y pérdida de brillo.

Madera

Evitar el sol directo o la luz indirecta del sol y la humedad sobre la lámpara. Debido a que la madera es un material natural, pueden existir variaciones en el tono de ésta. Si las lámparas se adquieren en diferentes periodos de tiempo, pueden mostrar variaciones de color y tono sobre todo en las maderas de tonos claros. No situar la lámpara próxima a un salida de aire debido a que éste puede ocasionar daños en la misma. Luziferlamps S.L. no se hará responsable.

LEDS

Si su lámpara contiene LED integrado. No tocar nunca con las manos desnudas, ya que esto puede reducir la vida útil de su LED.

BOMBILLAS

Las bombillas no están incluidas, a menos que se indique. Recomendamos utilizar bombillas de bajo consumo LED. Consulte el manual de instrucciones o visite nuestro sitio web www.lzf-lamps.com para asegurarse de que está utilizando la mejor bombilla para su tipo de lámpara.

KELVINS

Dependiendo del color de la chapa de madera recomendamos utilizar diferentes temperaturas de luz, para su óptimo aspecto: Azul 28, Turquesa 30 y Gris 29: 4000k.

Ivory White 20, Natural Beech 22 y Natural Cherry 21: 3000 o 4000k. Amarillo 24, Naranja 25, Rojo 26, Chocolate 31 y Rosa Palo 33: 3000k.



© Luziferlamps, S.L. All rights reserved. Valencia, Spain. 2020 - www.lzf-lamps.com - support@lzf-lamps.com