

modo

via Venezia, 13
31028 - Vazzola -
Treviso Italia
www.modoluce.com

MODEL:
FLORINDA 3 PLAFONIERA
FLORINDA 3 CEILING LAMP

LUCE

FINISHES



Plissé

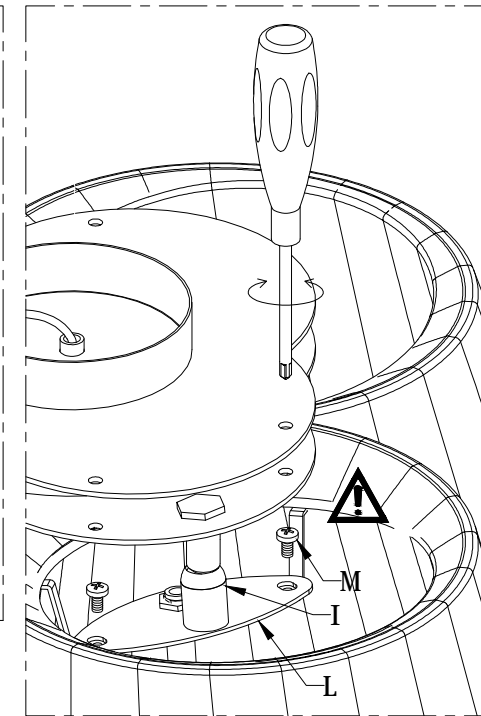
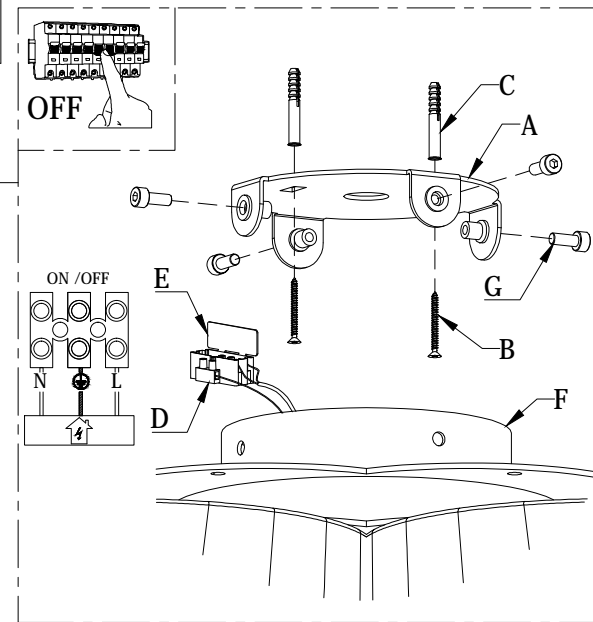
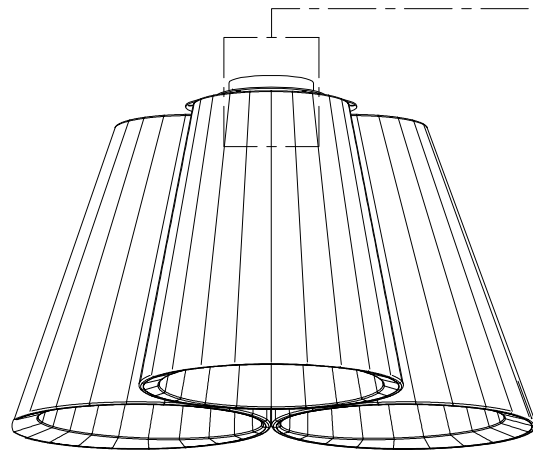

Plissé ribbon

**ISTRUZIONI DI MONTAGGIO**

- Staccare la corrente di alimentazione.
- Fissare la staffa (A) con viti (B) e tasselli (C) al soffitto.
- **Sollevare la lampada con la scatola** per evitare di danneggiare i paralumi.
- Collegare i cavi di rete nel morsetto (D) rispettando le marcature e richiudere la scatola (E).
- Posizionare la lampada, fissare il rosone (F) avvitando le viti (G).
- Avvitare le lampadine ai portalampade.

REGOLAZIONE

- Per un perfetto posizionamento dei paralumi la lampada è dotata di uno snodo (I).
- Per la regolazione del paralume afferrare con la mano la piastra (L) e muovere leggermente fino al posizionamento corretto.
- **ATTENZIONE:** per la regolazione procedere come precedentemente descritto, non movimentare il paralume da altri punti per non rischiare di indebolire o rompere parti dello stesso.

ATTENZIONE

Gli apparecchi di nostra costruzione sono idonei all'uso in ambienti ordinari con temperatura ambiente ad umidità relativa standard. Tutte le operazioni devono essere eseguite da un tecnico specializzato.

PULIZIA**Staccare la corrente di alimentazione**

Per la pulizia periodica degli apparecchi di illuminazione usare sempre i guanti ed uno straccio morbido o un piumino del tipo con manico.

Non usare mai solventi o alcool.

E' possibile togliere completamente i paralumi svitando con un cacciavite le due viti (M) che uniscono il paralume alla struttura.

Evitare nel modo più assoluto di piegare parti non previste per la mobilità delle stesse, in quanto ciò potrebbe indebolirle o romperle.

INSTRUCTION

- Disconnect the power source.
- Fix the bracket (A) with screws (B) and dowels (C) on the ceiling.
- **Lift the lamp with the box** to avoid damaging the lampshades
- Connect the network cables at the clamp (D) by checking the polarity and close again the box (E).
- Fix the canopy (F) screwing the screws (G).
- Place the lamps in the lamp holder.

REGULATION

- For a perfect positioning of the lampshades the lamp is provided with a joint (I).
- To regulate the lampshade catch with the hand the plate (L) and move slightly until the right positioning.
- **ATTENTION:** for the regulation act as before described, not move the lampshade from other points to not damage parts of the lampshade.

ATTENTION

The products of our production are suitable for the using in usual surroundings with standard temperature and humidity levels. All the operations have to be done by a technician.

CLEANING**Switch off the power or pull the plug out.**

For the periodical cleaning of the lamp use always gloves and a soft cloth or a feather duster. Don't use aggressive solvents or alcohol. It's possible to remove completely the lampshades by unscrewing with a screwdriver the two screws (M) that join the lampshade to the structure.

Avoid absolutely to fold parts which are not expected for folding, in this case welded parts are going to be damaged.

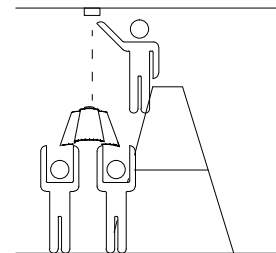

3 installers

WEIGHT
Kg 7 / 15.43 lb

ETICHETTA LOTTO DI PRODUZIONE
PRODUCTION DATE LABEL



rating 220+240V 50/60Hz
Codes Mode :FLOEPL003xxxxxx

Made in italy



3 x max 70W E27 HES

Serial number :